



dehner academy
coaching. training. consulting.

Führen von dezentralen Teams



dehner academy
coaching. training. consulting.

Führen von dezentralen Teams

- Probleme:
 - Verlust sozialer Kontakte
 - Beziehungsgestaltung
 - Technik
 - Kommunikation



dehner academy
coaching. training. consulting.

3 Ebenen der Kommunikation

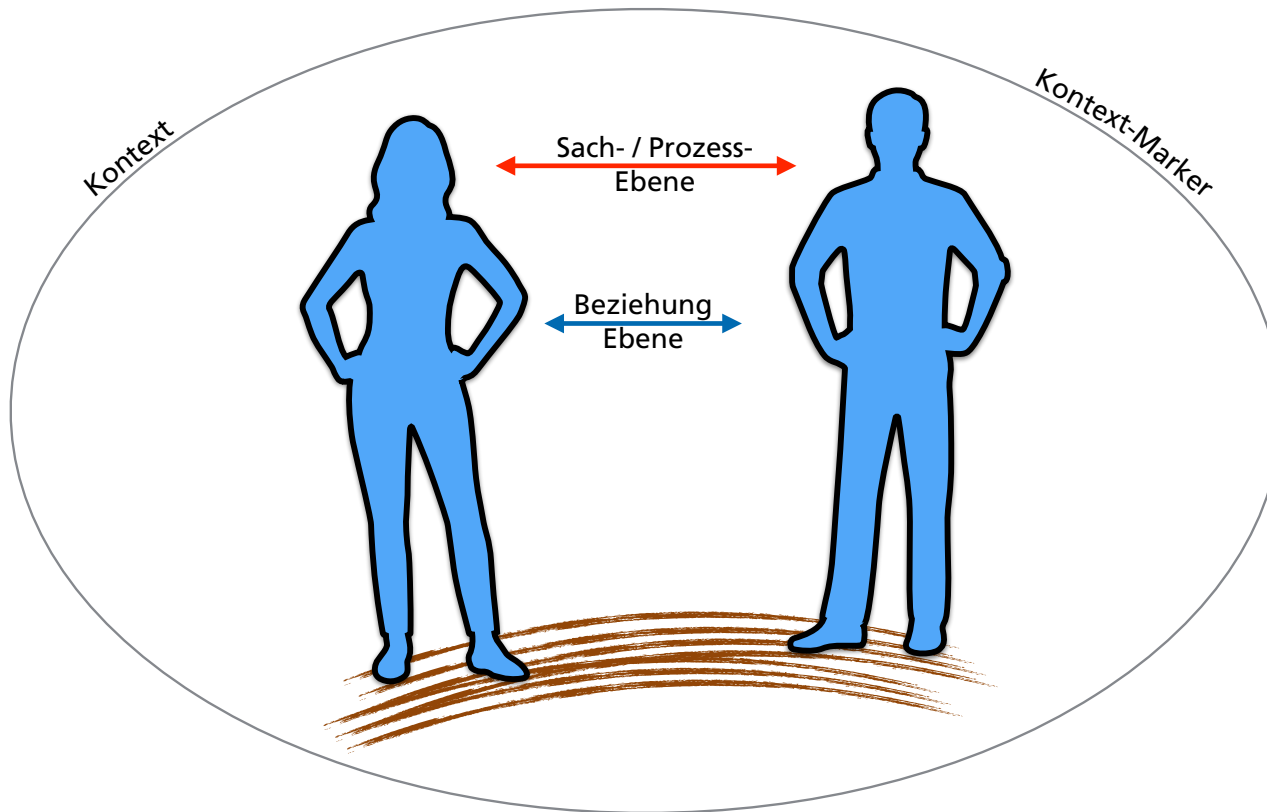

- **Beziehung geht vor Inhalt!**
- **Ist die Beziehung gestört, kommt der Inhalt nicht rüber.**
- **Kontext-Marker untermauern die Absicht.**



dehner academy
coaching. training. consulting.

Konzepte aus der TA, die hilfreich sein können

- Persönlichkeitsmodell
- Transaktionen
- Spielekonzept



dehner academy
coaching. training. consulting.

Klare Kommunikation heißt Kommunikation verstehen

„Strukturelles Modell“ der Transaktionsanalyse

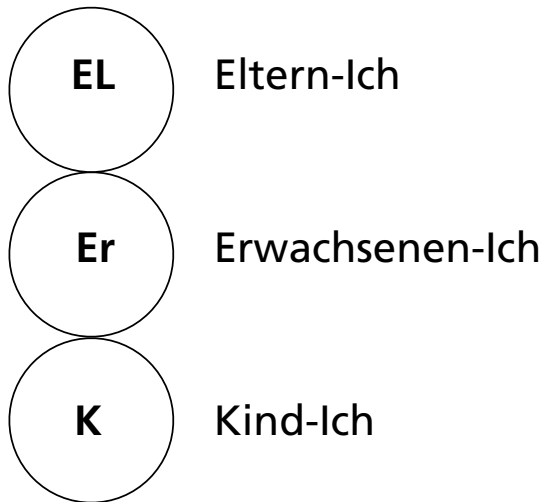

Jeder Ichzustand ist eine Einheit aus:

- **Denken**
- **Handeln**
- **Fühlen**



dehner academy
coaching. training. consulting.

Klare Kommunikation heißt Kommunikation verstehen

„Funktionales Modell“ der Transaktionsanalyse

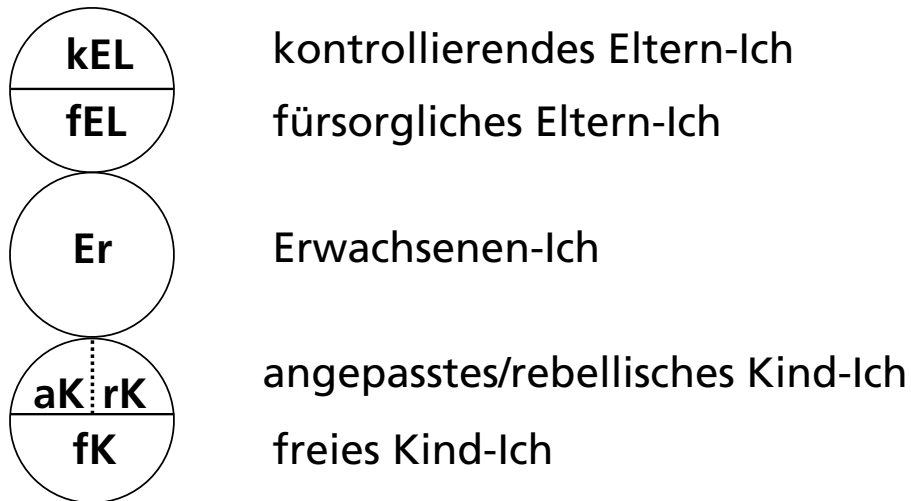



Kommunikations-Regel - „Transaktionen“

Parallele Kommunikation

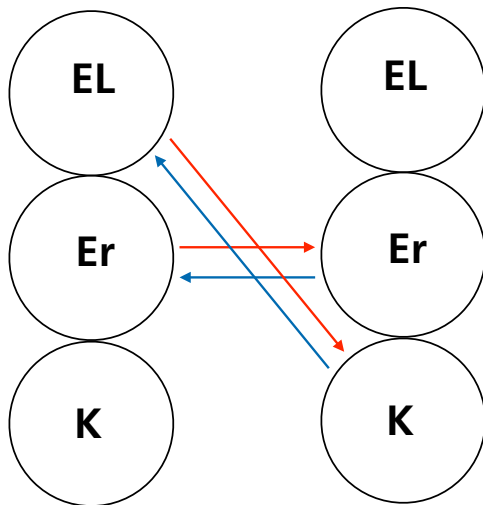

Gekreuzte Kommunikation

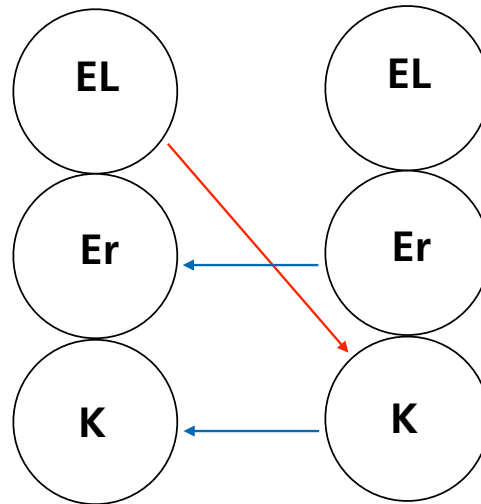

Verdeckte Kommunikation

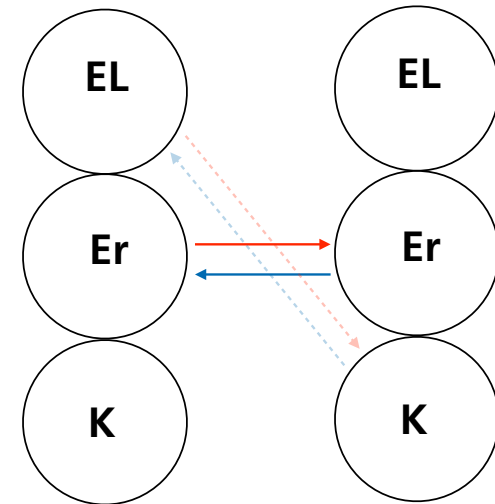



Was ist ein Spiel?

E. Berne:

Eine fortlaufende Folge verdeckter Transaktionen, die zu einem bestimmten voraussagbaren Ergebnis führen

oder: $C + G = R \Rightarrow S \Rightarrow X \Rightarrow P$

oder: Manipulation auf unbewusster Ebene

oder: Überlebens - Strategie



Trigger für Spiele

- Ausblendungen:
 - Bei mir,
 - Beim anderen
 - Situation
- Verzerrungen: immer, alle, keiner, nie....
- Negatives Bild vom anderen malen
- Provokation



dehner academy
coaching. training. consulting.

Das Dramadreiseck

Angreifer /
Verfolger
+ / -

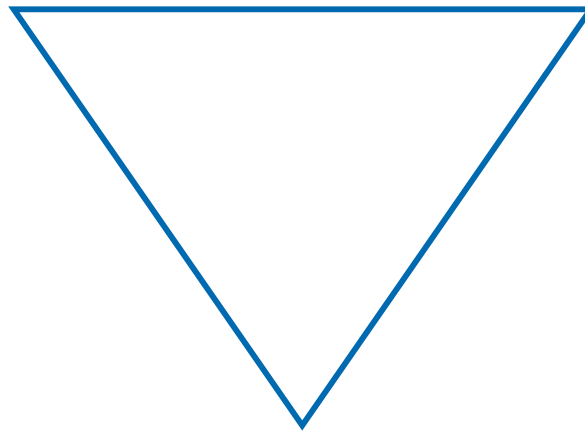

Retter
+ / -

Opfer
- / +
- / -



dehner academy
coaching. training. consulting.

Literatur zur TA

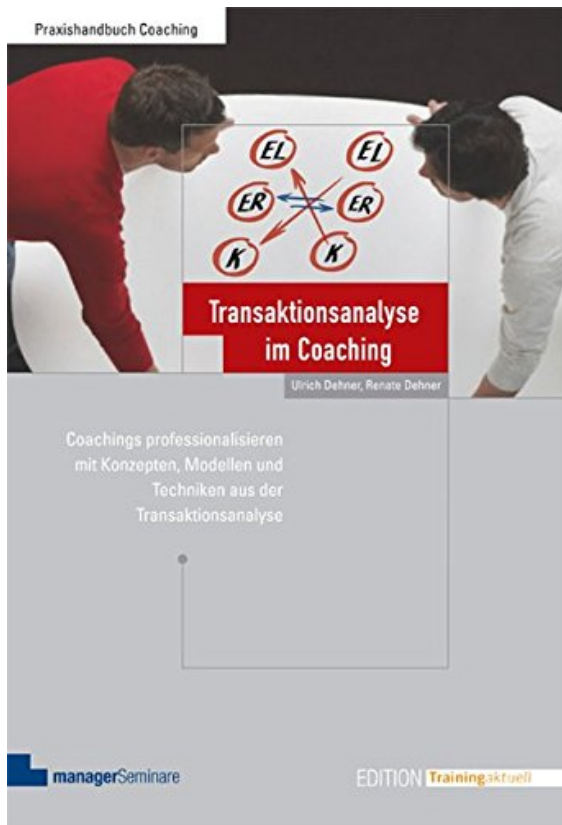

leveraging potential.